

Absperrventil / Shut-off valve

Körpernummer
body number

3

Merkmale / features:

DN max. 8
PN max. 400
T max. 250°C
CV ≈ 0,5 (DN5) (s. Seite / page W12)

Kompaktes geschmiedetes Ventil, mit angedrehtem Sitz und innenliegendem, mediumberührtem Spindelgewinde für Temperaturen bis kurzfristig max 300°C.
Compact forged valve, with turned seat and internal spindle thread for short-time temperatures up to 300°C.

Stückliste / parts list:

Teil Nr. part no.	Bezeichnung designation	Werkstoffe / material		Teil Nr. part no.	Bezeichnung designation	Werkstoffe / material	
		1	2			1	2
1	Körper, geschmiedet body, forged	1.0460 A105	1.4571 316Ti	6	Packung packing	Graphit ¹⁾ graphite	PTFE ²⁾
3	Spindel rollverdichtet spindle roll sealed	1.4104 430F	1.4571 316Ti	7	Stopfbuchse gland	1.0715 1213	1.4571 316Ti
3.1	Kegel eingerollt beweglich cone, rolled into, movable	1.4034 SS	1.4571 316Ti	8	Überwurfmutter union nut	1.0715 1213	1.4571 316Ti
4	Grundring taper ring	1.0501 1035	1.4571 316Ti	9	Handrad handwheel	Preßstoff ³⁾ moulded plastic	
5	Abstreifring scraper ring	Novapress		10	Mutter nut	Stahl verzinkt galvanized steel	1.4301 316Ti

1) Auf Wunsch: PTFE-Packung; max. 200°C für alle Armaturen oder 2) Öl- und Fettfreiheit: Sauerstoffpackung max. PN 250
On request: ptfе-packing; max 200°C for all fittings or 2) free of oil and grease: oxygen packing max. PN 250
Auch mit TA-Luft Zulassung / also acc. german TA-Luft

3) Auf Wunsch: Stahlblech oder Knebelgriff
On request: steel sheet or tommy bar.

Abbildung / scale 100%

Unsere Ventile haben gerollte Spindeln mit Rauigkeiten < 0,002 mm. Sie bieten damit Sicherheit und lange Standzeiten ohne Wartungskosten.

Our valves have rolled spindles with a roughness < 0,002 mm. Therefore they offer security and long durability without any maintenance costs.

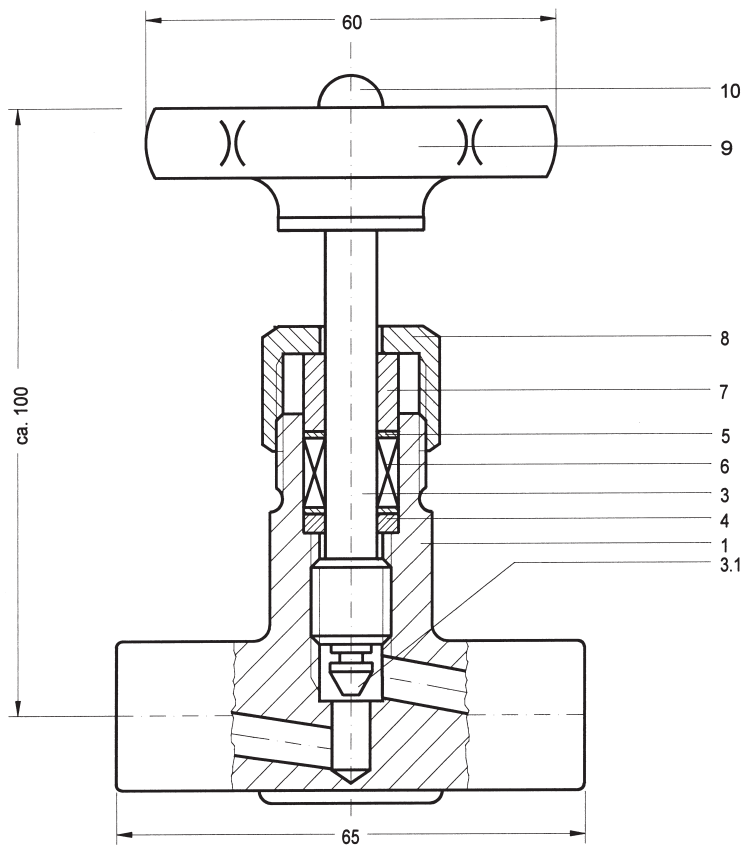

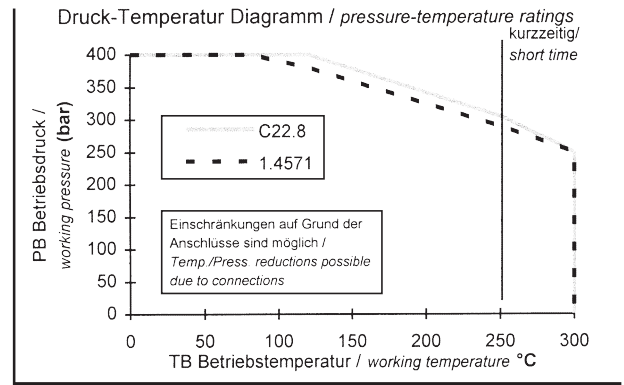

Bestellnummer / order number (Beispiele siehe Seite X1 / examples see page X1)



Aufgrund der Anschlüsse, z.B. Flansche, können Kürzungen in der Bestell-Nr. notwendig sein.

Based on the connections, e.g. flange, reductions of the order no. could be necessary.

A = Absperrventil shut-off valve

Code Werkstoffe / materials:

- 1 Wst. Mat.: 1.0460 Stahl P250GH / carbon steel A105
- 2 Wst. Mat.: 1.4571 Edelstahl X6CrNiMoTi17122 / stainless steel 316Ti

Andere Werkstoffe auf Anfrage s. S.1 / other materials on request s. p.2
Alle Werkstoffe können nach DIN EN 10204 mit einem Zertifikat (3.1) geliefert werden.
All materials can be delivered with certifiact DIN EN 10204 - 3.1

Code Sonderzeichen / special characters: mehrere möglich / several possible

- G Griff (anstelle des Handrades)-Knebelform / bar (instead of handwheel)
- H Handrad aus Stahlblech / handwheel of steel sheet
- K Kontermutter / lock nut
- L Befestigungslasche / bracket
- PT TA-Luft Ausführung / german TA-Luft
- R Regulierkegel (Nadel-, Parabolkegel) / adjusting cone (needle, parabola cone)

Erläuterungen Seite: A26 / explanation of page: A26
Weitere Sonderzeichen Seite A26 / more special codes page: A26

Optionale Anschlussvarianten für das Absperrventil A3 / optional connection variations for the shut-off valve A3

• Ein- und/oder Ausgang / in- and / or outlet

Rohr-Anschlüsse tube connections		Rohr Außendurchmesser / o.d.											
		6	8	10	12	14	15	16	18	20	22	25	28
Schneid- + Klemmring- verschraubung cutting ring + twin ferrule compression fitting	SV (L)	•	•	•	•		•						
	SV (S)	•	•	•	•	•							
	KL	•	•	•	•	•	•						
Schweißkegel, -nippel welding ends (tail pipes)	SK	•	•	•	•	•	•						
	SN				•	•							

Im Kapitel Anschlüsse finden Sie die genauen Maße, Codes und Bezeichnungen der Ein- und Ausgänge.
In the chapter Valve Connections you will find detailed information and the order-code for the in- and outlet.

Gewinde-Anschlüsse thread connections		Rohrgewinde / pipe thread G							Metrisches DIN ISO Gewinde / metric DIN ISO thread M..x..								
		1/8	1/4	3/8	1/2	5/8	3/4	1	10x1,0	12x1,5	14x1,5	16x1,5	18x1,5	20x1,5	22x1,5	27x2,0	33x2,0
Außengewinde male threads	GA; MA	•	•	•	•				•	•	•	•	•	•			
	GB; MB	•	•	•					•	•	•	•					
Innengewinde female threads	GI; MI	•	•	•					•	•	•	•					
	GE; ME	•	•						•	•	•						
Manometeranschlüsse / gauge connections																	
Außengewinde / male threads	GM; MM	•	•	•	•										•		
lose Mutter / union nut	LG; LM	•	•	•	•										•		
Spannmuffe / adjusting nut	SP		•		•										•		
NPT-Gewinde / NPT thread		1/8-27	1/4-18	3/8-18	1/2-14				3/4-14	1-11,5							
Außengewinde / male threads	NA	•	•	•	•												
Innengewinde / female threads	NI	•	•														

Flanschanschlüsse s. Seite A25 / flange connections s. page A25

Schweißanschlüsse weld ends		Rohr Durchmesser x Wandstärke / o.d. x wall thickness															
		1/4"		3/8"		1/2"			3/4"		1"						
		12x2,0	13,5x2,6	14x2,5	17x2,2	20x2,6	21,3x2,6	21,3x3,2	21,3x6,3	24x7,1	26,9x5,0	33,3x5,0					
Zapfen / butt	SZ	•	•	•	•	•	•	•	•								
Muffe / socket	SM	•	•	•	•												